

ENFORCER®

Strobe Lights

Luces Estroboscópicas

Lumières Stroboscopiques

SL-126Q / SL-126-A24Q

Installation Manual

Manual de instalación

Manuel d'installation



SL-126Q shown



35T8
SL-126Q only



Table of Contents

| | | | | | |
|-----------------------------------|-----------|------------------------------------|----------|-----------------------------------|-----------|
| English | 2 | Español | 6 | Français | 10 |
| <i>Product Information</i> | 2 | <i>Información Sobre el</i> | | <i>Informations Produit</i> | 10 |
| <i>Parts List</i> | 2 | <i>Product</i> | 6 | <i>Liste des Pièces</i> | 10 |
| <i>Overview</i> | 2 | <i>Lista de Partes</i> | 6 | <i>Vue d'Ensemble</i> | 10 |
| <i>Specifications</i> | 3 | <i>Descripción General</i> | 6 | <i>Spécifications</i> | 11 |
| <i>Installation</i> | 4 | <i>Especificaciones</i> | 7 | <i>Installation</i> | 12 |
| <i>Troubleshooting</i> | 5 | <i>Instalación</i> | 8 | <i>Dépannage</i> | 13 |
| | | <i>Solución de Problemas</i> | 9 | | |
| Multilingual | 14 | | | | |
| <i>Warranty and Notices</i> | 14 | | | | |
| <i>Garantía y Avisos</i> | 14 | | | | |
| <i>Garantie et Avis</i> | 14 | | | | |

SECO-LARM®

English

Product Information

| Model | Voltage | Flash Rate | UL |
|----------------|----------|---|-----|
| SL-126Q/x* | 6~12 VDC | >60/min@6VDC, >90/min@12VDC | Yes |
| SL-126-A24Q/x* | 6~24 VDC | >30/min@6VDC, >70/min@12VDC, >100/min@24VDC | No |

*Replace "x" with the first letter of the desired lens color: A=Amber, B=Blue, C=Clear, G=Green, R=Red.

ENFORCER Xenon-Tube Strobe Lights provide 100,000 candle-power light for greater visibility over long distances.

- For "informative" general signaling requirement applications
- 100,000 Candle-power xenon tube makes flash visible from a distance
- Simple 2-wire installation with reverse polarity protection
- 12" Heavy-duty 18-gauge UL-listed leads
- All solid-state circuits
- Operating life over 300 hours
- IP55 Weatherproof*
- Lens is high-impact, heat-resistant acryrex, available in clear, amber, blue, green, or red
- High-impact resistant ABS plastic housing
- Visible in all directions

Parts List

1x **Strobe light and lens**

2x **Screws**

1x **Manual**

Overview

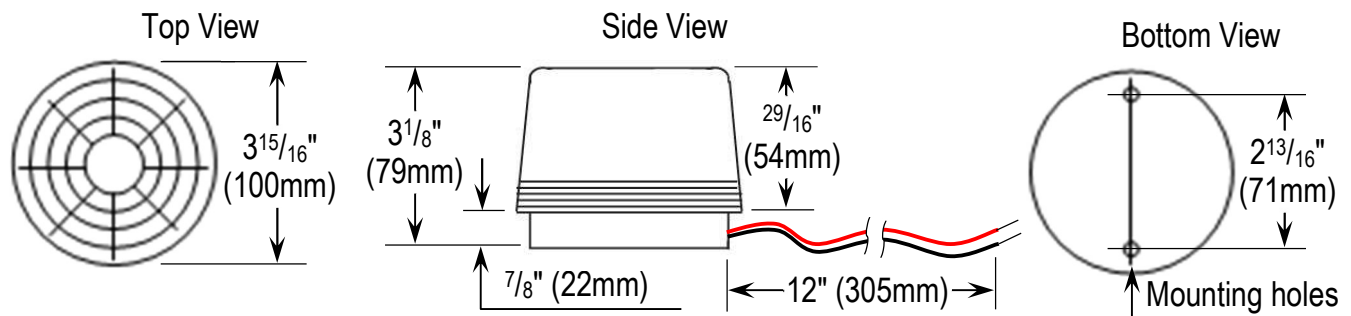

*When properly installed

Specifications

| Model | | SL-126Q/x* | SL-126-A24Q/x* |
|--------------------------|-------|---|----------------|
| Operating voltage | | 6~12 VDC | 6~24 VDC |
| Current draw (max.) | 6VDC | 180mA | 100mA |
| | 12VDC | 330mA | 180mA |
| | 24VDC | N/A | 210mA |
| Flashing speed | 6VDC | Over 60/min | Over 30/min |
| | 12VDC | Over 90/min | Over 70/min |
| | 24VDC | N/A | Over 100/min |
| Operating life (flashes) | | Over 2,000,000 flashes | |
| Operating life (hours) | 6VDC | 550 | 1100 |
| | 12VDC | 370 | 470 |
| | 24VDC | N/A | 330 |
| IP Rating | | IP55 Weatherproof† | |
| Operating temperature | | -22°~140° F (-30°~60° C) | |
| Dimensions | | ø3 ¹⁵ / ₁₆ "x3 ¹ / ₈ " (ø100x79 mm) | |

*Replace "x" with the first letter of the desired lens color—clear, amber, blue, green, or red.

†When properly installed

Installation

Please read the entire manual carefully before beginning the installation.

Unscrew the strobe light lens to reach the mounting screws and set aside (see Fig. 1).

Fig. 1

Direct Mounting to a Flat Surface

1. Determine the location and, using the base as a template, mark the holes for mounting and wiring.
2. Drill two $\frac{1}{16}$ " (2.3mm) mounting holes.
3. Drill a wiring hole if wires will be concealed.
4. Connect the positive installation wire to the positive terminal (red wire) and the negative installation wire to the negative terminal (black wire).
5. Mount to the surface using the long screws.

NOTE: For more weather resistant installation, apply a bead of silicone sealant around the base before mounting.

6. Reattach lens and test.

Conduit Box / Conduit Drop Mounting

1. Install the conduit drop and/or conduit box (optional, not included) according to their instructions and thread the installation wires through the conduit box/drop, adapter plate, and their gasket.
2. Thread the wiring through the wiring hole in the strobe base and attach the base to the conduit box/drop using either pair of mounting holes in the base.
3. Connect the positive installation wire to the positive terminal (red wire) and the negative installation wire to the negative terminal (black wire).
4. Fix in place with the original long screws.
5. Replace the lens and test.

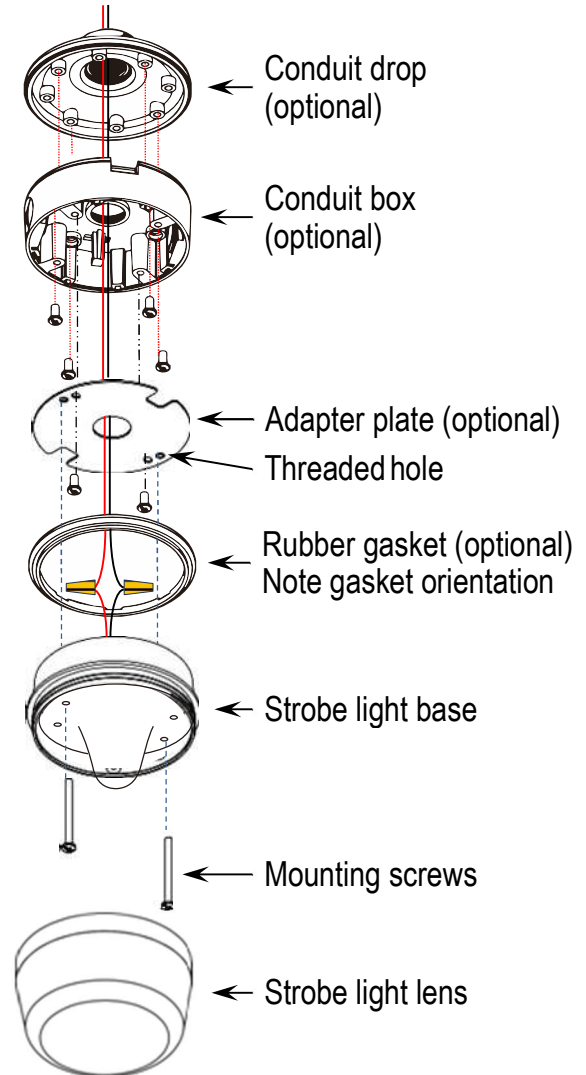

Troubleshooting

The strobe light does not turn on

- Check the power source and that the connections are correct

The strobe light is dim or flashes too slowly

- Ensure that the voltage is within the specifications

Información Sobre el Product

| Modelo | Voltaje | Tasa de destello | UL |
|----------------|-----------|--|----|
| SL-126Q/x* | 6~12 V CC | >60/min@6V CC, >90/min@12V CC | Si |
| SL-126-A24Q/x* | 6~24 V CC | >30/min@6V CC, >70/min@12V CC, >100/min@24V CC | No |

*Reemplace "x" con la letra del color de lente deseado de la siguiente manera: C = transparente, A = ámbar, B = azul, G = verde o R = roja.

Las luces estroboscópicas de tubo de xenón ENFORCER proporcionan una luz de 100.000 velas para una mayor visibilidad a largas distancias.

- Para aplicaciones de requisitos de señalización general "informativos"
- El tubo de xenón de 100.000 velas hace que el destello sea visible desde la distancia
- Instalación simple de 2 cables con protección contra polaridad inversa
- Cables de 12" para trabajo pesado, calibre 18, listados en UL
- Todos los circuitos de estado sólido
- Vida útil de más de 300 horas
- Las lentes son de acryrex resistente al calor y de alto impacto, disponibles en transparente, ámbar, azul, verde o rojo
- Carcasa de plástico ABS resistente a alto impacto
- Visibles en todas direcciones
- IP55 resistente a la intemperie cuando se instala correctamente

Lista de Partes

1x Luz estroboscópica y lente

2x Tornillos de montaje

1x Manual

Descripción General

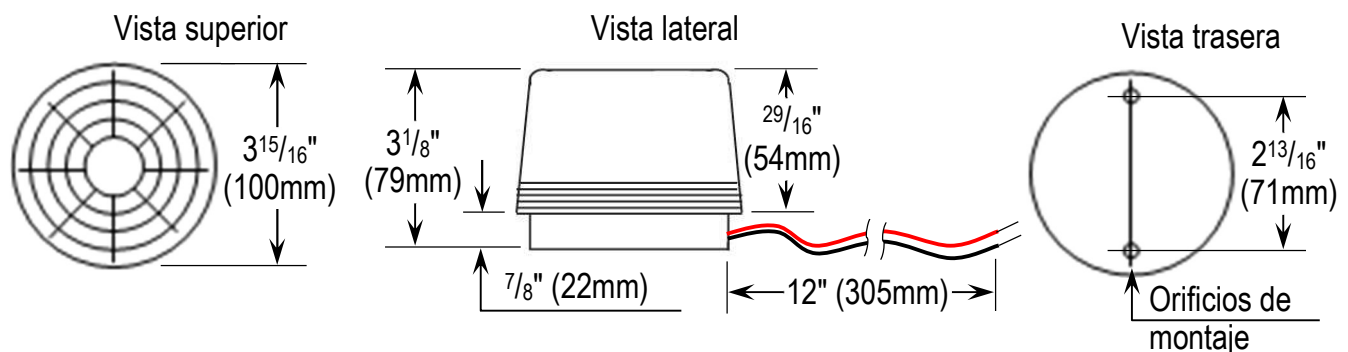

Especificaciones

| Modelo | | SL-126Q/x* | SL-126-A24Q/x* |
|-------------------------------|----------|---|-------------------|
| Tensión de funcionamiento | | 6~12 V C.C. | 6~24 V C.C. |
| Consumo de corriente (max.) | 6V C.C. | 180mA | 100mA |
| | 12V C.C. | 330mA | 180mA |
| | 24V C.C. | N/A | 210mA |
| Tasa de destello | 6V C.C. | Más de 60/mínuto | Más de 30/mínuto |
| | 12V C.C. | Más de 90/mínuto | Más de 70/mínuto |
| | 24V C.C. | N/A | Más de 100/mínuto |
| Vida útil (destellos) | | Más de 2,000,000 destellos | |
| Vida útil (horas) | 6V C.C. | 550 | 1100 |
| | 12V C.C. | 370 | 470 |
| | 24V C.C. | N/A | 330 |
| Clasificación IP | | IP55 Impermeable† | |
| Temperatura de funcionamiento | | -22°~140° F (-30°~60° C) | |
| Dimensiones | | ø3 ¹⁵ / ₁₆ "x3 ¹ / ₈ " (ø100x79 mm) | |

* Reemplace "x" con la letra del color de lente deseado de la siguiente manera: C = transparente, A = ámbar, B = azul, G = verde o R = roja.

†Cuando se instala correctamente

Instalación

Lea atentamente todo el manual antes de comenzar la instalación.

Desatornille las lentes de luz estroboscópica y déjelas a un lado (ver Fig. 1).

Montaje Directo en Una Superficie Plana

1. Determine la ubicación y, utilizando la base como plantilla, marque los orificios para el montaje y el cableado.
2. Taladre dos orificios de montaje de $1/16"$ (2,3 mm).
3. Taladre un orificio para el cableado si los cables van a quedar ocultos.
4. Conecte el cable de instalación positivo al terminal positivo (cable rojo) y el cable de instalación negativo al terminal negativo (cable negro).
5. Monte en la superficie utilizando los tornillos largos.

NOTA: Para una instalación más resistente a la intemperie, aplique un cordón de sellador de silicona alrededor de la base antes del montaje.

6. Reemplace las lentes y compruebe.

Montar en Una Caja de Conexiones

1. Instale la caja de conductos (opcional, no incluida) siguiendo sus instrucciones y pase los cables de instalación a través de la caja de conductos, la placa adaptadora y su junta.
2. Pase el cableado a través del orificio de cableado de la base de la luz estroboscópica y fije la base a la caja de conductos utilizando los orificios de montaje correspondientes de la base.
3. Conecte el cable de instalación positivo al terminal positivo (cable rojo) y el cable de instalación negativo al terminal negativo (cable negro).
4. Monte la base de luz estroboscópica con los tornillos largos adjuntos.
5. Reemplace las lentes y compruebe.

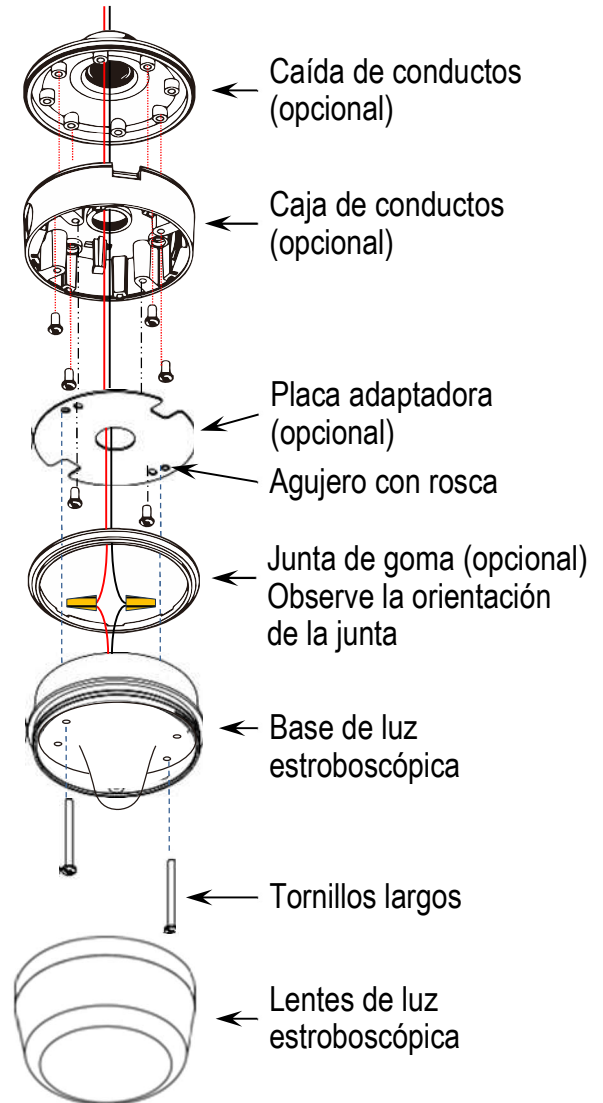

Solución de Problemas

La luz estroboscópica no se enciende

- Compruebe la fuente de alimentación y que las conexiones sean correctas

La luz estroboscópica es tenue o parpadea demasiado despacio

- Asegúrese de que la tensión está dentro de las especificaciones

Informations Produit

| Modèle | Tension | Vitesse de Clignotement | UL |
|----------------|-----------|--|-----|
| SL-126Q/x* | 6~12 V CC | >60/min@6V CC, >90/min@12V CC | Oui |
| SL-126-A24Q/x* | 6~24 V CC | >30/min@6V CC, >70/min@12V CC, >100/min@24V CC | Non |

*Remplacez « x » par la lettre de la couleur de l'objectif souhaitée comme suit: C=transparent, A=ambre, B=bleu, G=vert, ou R=rouge.

Les lumières stroboscopiques ENFORCER à Tube Xénon fournissent une lumière de 100 000 candelas pour une meilleure visibilité sur de longues distances.

- Pour les applications "informatives" d'exigences générales de signalisation
- Le tube xénon de 100 000 candelas rend le clignotement visible de loin.
- Installation simple à 2 fils avec protection contre l'inversion de polarité
- Câbles de 12" très résistants de calibre 18 homologués UL
- Tous les circuits à semi-conducteurs
- Durée de vie en fonctionnement de plus de 300 heures
- La lentille est en Acryrex résistant à la chaleur et aux chocs, disponible en transparent, ambre, bleu, vert ou rouge.
- Boîtier en plastique ABS très résistant aux chocs
- Visible de tous côtés
- IP55 résistant aux intempéries si correctement installée

Liste des Pièces

1x **Lumière stroboscopique et lentille**

2x **Vis**

1x **Manual**

Vue d'Ensemble

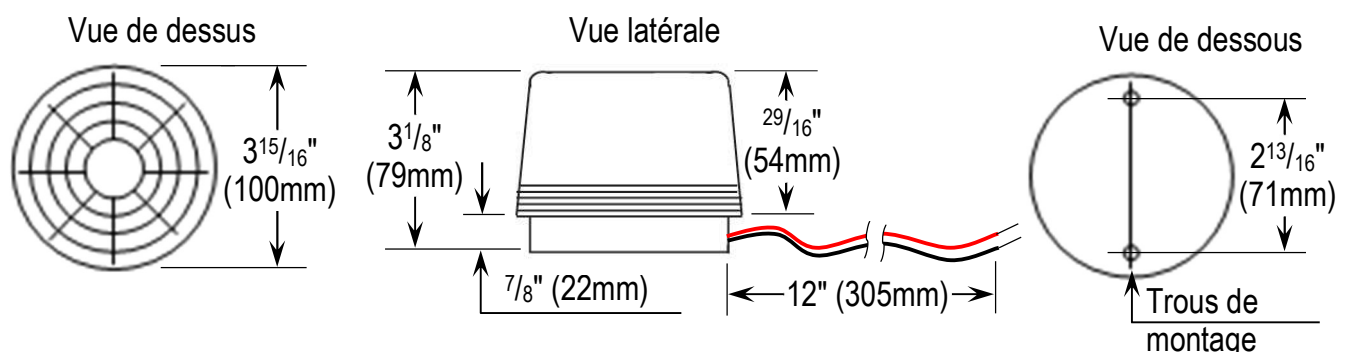

Spécifications

| Modèle | | SL-126Q/x* | SL-126-A24Q/x* |
|---|-----------|---|---------------------|
| Tension de fonctionnement | | 6~12 V CC | 6~24 V CC |
| Courant absorbé (max.) | 6V C. C. | 180mA | 100mA |
| | 12V C. C. | 330mA | 180mA |
| | 24V C. C. | N/A | 210mA |
| Vitesse de clignotement | 6V C. C. | Supérieur à 60/min | Supérieur à 30/min |
| | 12V C. C. | Supérieur à 90/min | Supérieur à 70/min |
| | 24V C. C. | N/A | Supérieur à 100/min |
| Durée de fonctionnement (clignotements) | | Supérieur à 2 000 000 clignotements | |
| Durée de fonctionnement (heures) | 6V C. C. | 550 | 1100 |
| | 12V C. C. | 370 | 470 |
| | 24V C. C. | N/A | 330 |
| Indice IP | | IP55 Imperméable† | |
| Température de fonctionnement | | -22°~140° F (-30°~60° C) | |
| Dimensions | | ø3 ¹⁵ / ₁₆ "x3 ¹ / ₈ " (ø100x79 mm) | |

*Remplacez « x » par la lettre de la couleur de l'objectif souhaitée comme suit: C=transparent, A=ambre, B=bleu, G=vert, ou R=rouge.

†Lorsque correctement installée

Installation

Veillez lire attentivement tout le manuel avant de commencer l'installation.

Dévissez la lentille de la lumière stroboscopique et gardez-la de côté (voir Fig. 1).

Fig. 1

Montage Direct sur Une Surface Plane

1. Déterminez l'emplacement et, en utilisant la base comme gabarit, marquez les trous pour le montage et le câblage.
2. Percez deux trous de montage de 2,3 mm ($1/16$ ").
3. Percez un trou de câblage si des fils doivent être dissimulés.
4. Connecter le fil d'installation positif à la borne positive (fil rouge) et le fil d'installation négatif à la borne négative (fil noir).
5. Fixer à la surface à l'aide des vis longues.

NB: Pour une installation plus résistante aux intempéries, appliquez un cordon de silicone autour de la base avant le montage.

6. Remplacez la lentille et testez.

Montage de la Boîte à Conduits

1. Installez la boîte de conduit (optionnelle, non incluse) conformément à leurs instructions et faites passer les fils d'installation à travers la boîte de conduit/la chute, la plaque d'adaptateur et leur joint.
2. Faites passer le câblage dans le trou de câblage de la base du stroboscope et fixez la base à la boîte à conduits à l'aide des trous de montage correspondants dans la base.
3. Connecter le fil d'installation positif à la borne positive (fil rouge) et le fil d'installation négatif à la borne négative (fil noir).
4. Fixer à la surface à l'aide des vis longues.
5. Remplacez la lentille et testez.

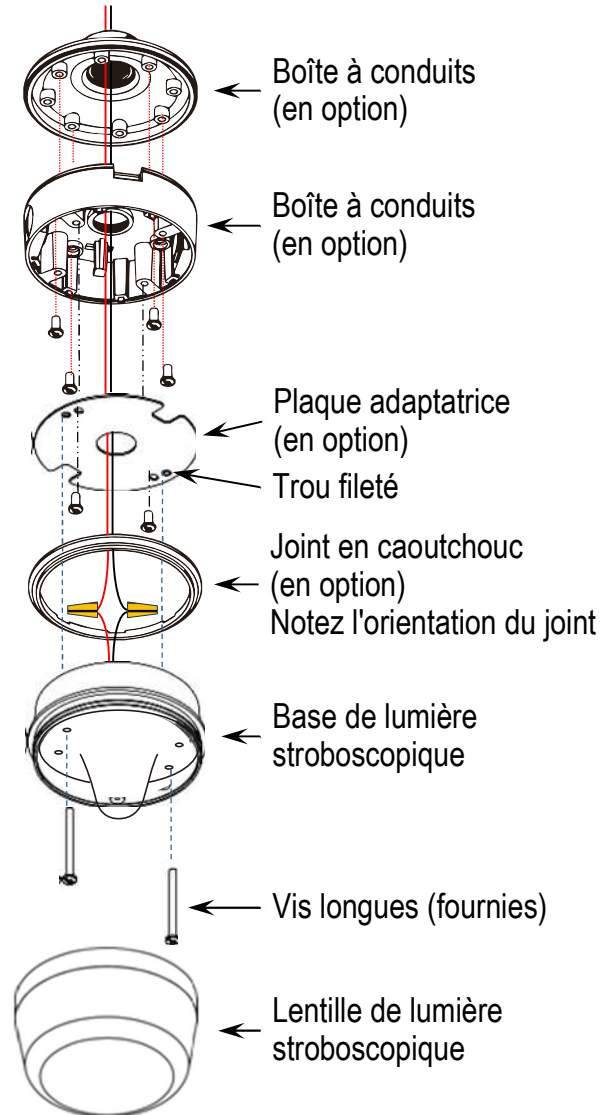

Dépannage

La lumière stroboscopique ne s'allume pas

- Vérifiez la source d'alimentation et que les connexions sont correctes

La lumière stroboscopique est faible ou clignote trop lentement

- S'assurer que la tension est conforme aux spécifications

Warranty and Notices

IMPORTANT: Users and installers of this product are responsible for ensuring that the installation and configuration of this product complies with all national, state, and local laws and codes. SECO-LARM will not be held responsible for the use of this product in violation of any current laws or codes.

California Proposition 65 Warning: These products may contain chemicals which are known to the State of California to cause cancer and birth defects or other reproductive harm. For more information, go to www.P65Warnings.ca.gov.

WARRANTY: This SECO-LARM product is warranted against defects in material and workmanship while used in normal service for one (1) year from the date of sale to the original customer. SECO-LARM's obligation is limited to the repair or replacement of any defective part if the unit is returned, transportation prepaid, to SECO-LARM. This Warranty is void if damage is caused by or attributed to acts of God, physical or electrical misuse or abuse, neglect, repair or alteration, improper or abnormal usage, or faulty installation, or if for any other reason SECO-LARM determines that such equipment is not operating properly as a result of causes other than defects in material and workmanship. The sole obligation of SECO-LARM, and the purchaser's exclusive remedy, shall be limited to the replacement or repair only, at SECO-LARM's option. In no event shall SECO-LARM be liable for any special, collateral, incidental, or consequential personal or property damage of any kind to the purchaser or anyone else.

NOTICE: The SECO-LARM policy is one of continual development and improvement. For that reason, SECO LARM reserves the right to change specifications without notice. SECO LARM is also not responsible for misprints. All trademarks are the property of SECO-LARM U.S.A., Inc. or their respective owners. Copyright © 2023 SECO LARM U.S.A., Inc. All rights reserved.

Garantía y Avisos

IMPORTANTE: Los usuarios e instaladores de este producto son responsables de garantizar que la instalación y configuración de este producto cumpla con todas las leyes y códigos nacionales, estatales y locales relacionados con los dispositivos de cierre y egreso. SECO-LARM no será responsable por el uso de este producto en violación de las leyes o códigos vigentes.

Advertencia de la Propuesta 65 de California: Estos productos pueden contener sustancias químicas que el estado de California reconoce como causantes de cáncer y defectos de nacimiento u otros daños reproductivos. Para obtener más información, visite www.P65Warnings.ca.gov.

GARANTÍA: Producto de SECO-LARM tiene garantía en contra de defectos de material y mano de obra siempre y cuando se utilice en un servicio normal por un periodo de un (1) año a partir de la fecha de venta al cliente consumidor final. La obligación de SECO-LARM está limitada a reparar o reemplazar cualquier parte defectuosa si la unidad se regresa a SECO-LARM, con el costo de transporte pagado por adelantado. Esta Garantía se invalidará si se causa algún daño o se atribuye a actos de Dios, mal uso o abuso físico o eléctrico, negligencia, reparación o alteración, uso no apropiado o anormal, o por una instalación defectuosa, o si por cualquier otra razón que SECO-LARM determina que dicho equipo no está operando de manera apropiada como resultado de causas distintas a los defectos del material o la mano de obra. La única obligación de SECO-LARM y el resarcimiento exclusivo del comprador deberá limitarse sólo al reemplazo o reparación, de acuerdo con la opción que brinde SECO-LARM. Bajo ninguna circunstancia, SECO-LARM será responsable de cualquier daño especial, colateral, incidental o consecuencial personal o daños de propiedad de cualquier tipo al comprador o a cualquier otro.

NOTA: La póliza de SECO-LARM es una que se continúa a desarrollar y mejorar; por lo tanto, SECO-LARM se reserva el derecho a cambiar las especificaciones sin previo aviso. SECO-LARM tampoco es responsable por los errores de impresión. Todas las Marcas registradas son propiedad de SECO-LARM U.S.A., Inc. o de sus respectivos propietarios. Copyright © 2023 SECO-LARM U.S.A., Inc. Todos los derechos reservados.

Garantie et Avis

IMPORTANT: Un montage incorrect entraînant une exposition à la pluie ou à l'humidité à l'intérieur du boîtier peut provoquer un choc électrique dangereux, endommager l'appareil et annuler la garantie.

Proposition 65 de la Californie: Ces produits peuvent contenir des agents chimiques connus dans l'État de la Californie pour causer le cancer et des malformations congénitales ou d'autres atteintes à l'appareil reproducteur. Veuillez visiter le site www.P65Warnings.ca.gov pour plus d'informations.

GARANTIE: Ce produit SECO-LARM est garanti contre les défauts de matériaux et de fabrication lors de son utilisation normale pendant un (1) an à compter de la date de la vente au client d'origine. L'obligation de SECO-LARM se limite à réparer ou remplacer toute pièce défectueuse si celle-ci est retournée à SECO-LARM en port payé. Cette Garantie est nulle si les dommages sont causés ou attribués à des actes de Dieu, une utilisation matérielle ou électrique mauvaise ou abusive, une négligence, une réparation ou une altération, une utilisation incorrecte ou anormale ou une installation défectueuse ou si, pour toute autre raison, SECO-LARM détermine que l'équipement ne fonctionne pas correctement en raison de causes autres que des défauts de matériaux et de fabrication. La seule obligation de SECO-LARM et le recours exclusif de l'acheteur, se limitera au remplacement ou à la réparation uniquement, au choix de SECO-LARM. SECO-LARM ne peut en aucun cas être tenu pour responsable de dommages particuliers, collatéraux, fortuits ou consécutifs de quelque nature que ce soit à l'acheteur ou à quiconque.

AVIS: SECO-LARM a une politique de développement et d'amélioration continue. Pour cette raison, SECO-LARM se réserve le droit de modifier les spécifications sans préavis. SECO-LARM n'est pas responsable des erreurs d'impression. Droit d'auteur © 2023 SECO-LARM U.S.A., Tous droits réservés. Il est interdit de reproduire ou copier ce matériel, en totalité ou en partie, sans la permission écrite de SECO-LARM.

SECO-LARM® U.S.A., Inc.

16842 Millikan Avenue, Irvine, CA 92606
Phone: (949) 261-2999 | (800) 662-0800

Website: www.seco-larm.com
Email: sales@seco-larm.com



PITSW1

ML_SL-126xxxQ_WEB_231102_ML.docx