

Sensor Interior de Solicitud de Salida Sin Contacto

Manual de Instalación



SD-927PKC-NSQ



SD-927PKC-NSVQ



Intertek
5024193
Conforms to
UL Std. 294



Modelo	Tamaño	Alimentación	Botón de Anulación
SD-927PKC-NSQ	Placa Ancha	12~24 VCA/V C.C.	No
SD-927PKC-NSVQ	Placa Ancha	12~24 VCA/V C.C.	Si

*También disponible con placas frontales en inglés (SD-927PKC-NEQ, SD-927PKC-NEVQ) o en francés (SD-927PKC-NFQ, SD-927PKC- NFVQ).

El sensor de solicitud de salida para interior de ENFORCER es una placa de salida con todas las funciones, el cual utiliza tecnología IR para permitir la salida de un área protegida o activar un dispositivo con el simple movimiento de una mano. Ya que es sin tocar, el sensor es ideal para usarse en hospitales, clínicas, laboratorios, cuartos de limpieza (para reducir el riesgo de contaminación), escuelas, fábricas u oficinas. El SD-927PKC-NSVQ agrega un botón de anulación manual.

- Alimentación, 12~24 VCA/V C.C.
- Rango ajustable del sensor hasta una distancia de 2³/₈"-8" (6~20 cm)
- Placa de acero inoxidable de caja singular
- Relevador de 3A, duración ajustable de activación de 0.5~30 segundos, toggle (alternar), o mientras el sensor esté activado
- Área del sensor iluminada por LED para una fácil identificación
- Colores seleccionables de LED (cambia de rojo a verde o verde a rojo) para mostrar que el sensor está activado
- Use solo cableado de campo de bajo voltaje y no exceda los 98.5 pies (30 m)
- La alimentación debe ser proporcionada por una potencia de bajo voltaje limitada / Clase 2 fuente de alimentación

Lista de Partes

1x Sensor sin contacto 2x Tornillos de montaje 3x Conectores de cable de 6" (15cm)* 1x Manual

*Para el botón de anulación, solo SD-927PKC-NSVQ

Especificaciones

Modelo	SD-927PKC-NSQ	SD-927PKC-NSVQ
Alimentación	12~24 VCAV C.C.	
Consumo de corriente (máx.)	120mA@12V C.C.	
Tipe de relevador	Contacto seco de forma C, 3A@24V C.C.	
Botón de Anulación	Capacidad de conmutación Vida mecánica	N/A N/A 3A@24V C.C. 500,000 ciclos
Tiempo de respuesta	10ms	
LEDs	En espera	Rojo
	Activado	Verde*
Tiempo de salida	Ajustable, 0.5~30 sec., toggle (alternar), o mientras el sensor esté activado	
Rango de detección	Ajustable, 2 ³ / ₈ "~8" (6-20 cm)	
Nivel de ataque destructivo	Nivel 1	
Seguridad de línea	Nivel 1	
Nivel de resistencia	Nivel 4	
Alimentación en espera	Nivel 1	
Rango de temperatura	-4°~131° F (-20°~55° C)	
Peso	3-oz (85g)	3.9-oz (110g)

*Función de color reversible

Instalación

- Corra cuatro cables a través de la pared a una caja posterior de la caja singular. Use solo cableado de campo de bajo voltaje con una potencia de bajo voltaje limitada / Clase 2 fuente de alimentación y no exceda los 98.5 pies (30m).
- Conecte los cuatros cables desde la caja posterior a la terminal sin tornillos de conexión rápida de acuerdo con la Figura 1.
- Atornille la placa en la caja posterior, teniendo cuidado de no enredar los cables.
- Retire la capa protectora transparente del sensor antes de utilizarlo.

NOTAS DE INSTALACIÓN:

- Este producto debe estar cableado eléctricamente y conectado a tierra de acuerdo con los códigos locales o, en ausencia de códigos locales, con el Código Eléctrico Nacional ANSI / NFPA 70-última edición o el Código Eléctrico Canadiense CSA C22.1.
- Debido a la naturaleza de la tecnología IR, un sensor IR puede ser activado por una fuente de luz directa, como la luz solar, la luz reflejada de un objeto brillante o otra luz directa. Por lo tanto, en algunos lugares puede ser necesario instalar una campana o otra barrera para proteger el sensor de fuentes de luz directas.

Ajustando el rango del sensor y el temporizador de salida (Fig. 2)

- Para ajustar el rango del sensor, gire su potenciómetro en sentido contrario a las agujas del reloj (disminución) o en sentido de las agujas del reloj (aumento)
- Para ajustar la duración de la salida, gire su potenciómetro en el sentido contrario a las agujas del reloj (disminución) o en el sentido de las agujas del reloj (aumento). Para alternar, ajuste al mínimo.

Ajustando el color del LED

- El ajuste predeterminado de fábrica de color de LED es rojo (en espera) y verde (activado).
- Para revertir indicador visual de color del LED a verde (en espera) y rojo (activado), retire el puente localizado en el lado derecho del bloque de terminales como se muestra en la Figura 3.

Fig.1 Conexiones (debajo de la cubierta posterior)

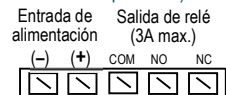

Fig.2 Potenciómetros de tiempo de salida y rango de sensores

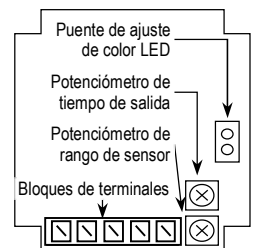
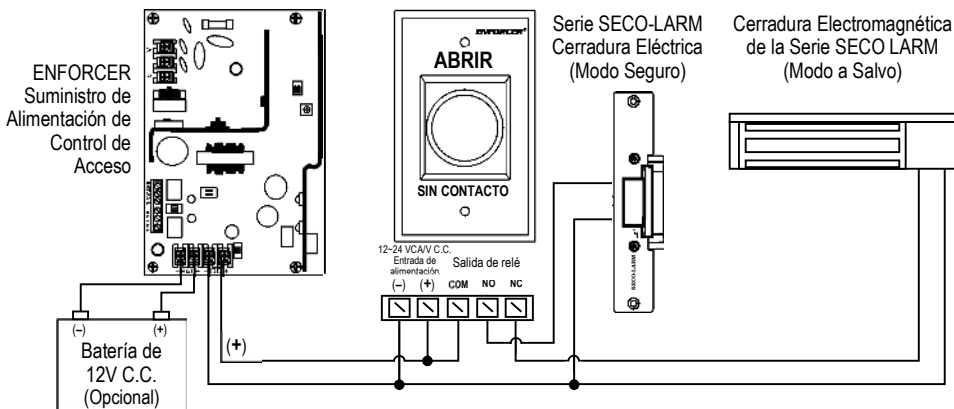

Fig.3 Configuración del puente LED



Ejemplos de Instalación

Instalación con una cerradura eléctrica



Instalación con Cerradura Electromagnética y Teclado Numérico

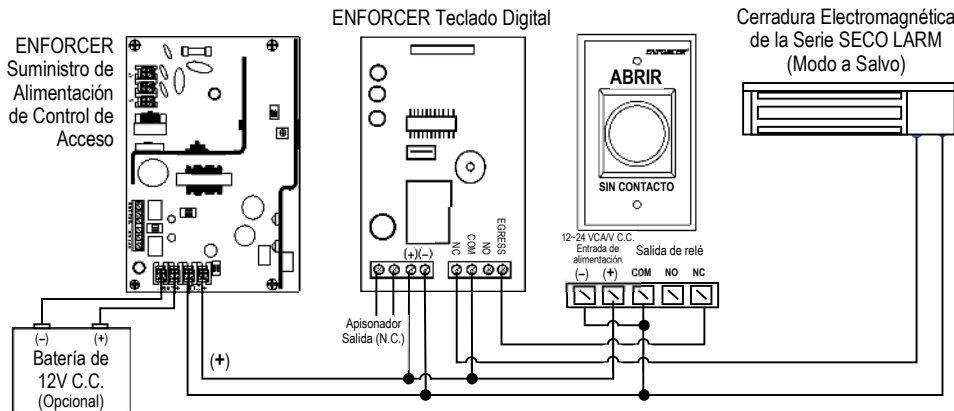

Cableado del botón de anulación (solo SD-927PKC-NSVQ)

The manual override button serves as a backup to the sensor.

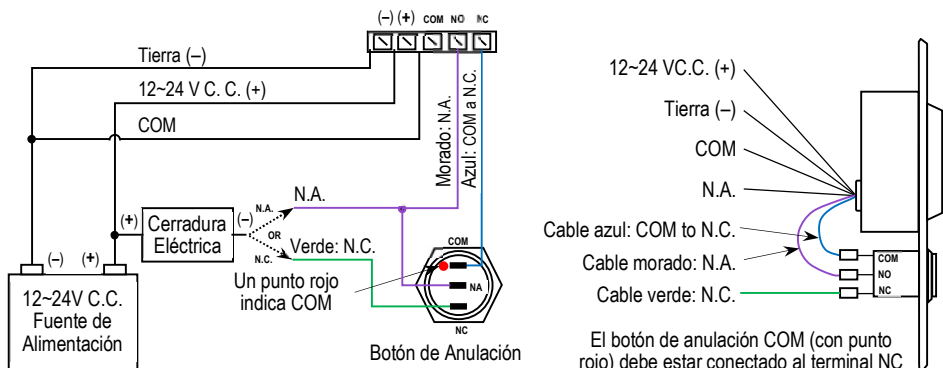

Cuidado y Limpieza

El sensor requiere de cuidado especial para asegurar su confiabilidad y una larga vida operativa.

1. Usa un trapo suave y limpio para limpiar.
2. Utilice el limpiador más suave disponible. Los químicos de limpieza fuertes pueden dañar el sensor.
3. Mientras limpie, rocíe la solución de limpieza en el trapo para limpiar en vez de hacerlo en la unidad.
4. Asegúrese de limpiar cualquier exceso de líquido del sensor. Los puntos o las áreas mojadas pueden afectar el desempeño del sensor.

Solución de Problemas

- | | |
|-------------------------------------|--|
| El sensor se active inesperadamente | <ul style="list-style-type: none">• Asegúrese de que ninguna fuente de luz directa o reflejada fuerte llegue al sensor.• Asegúrese de que el sensor este protegido de la luz solar directa. |
| El sensor permanece activado | <ul style="list-style-type: none">• Revise que no quede nada en el rango del sensor incluyendo un cono 60° desde la línea central.• Reducir el rango IR del sensor• Asegúrese de que el potenciómetro de duración de salida del sensor no se ha convertido al máximo• Revise que la tensión de alimentación esta dentro de las especificaciones del sensor. |
| El sensor no se activará | <ul style="list-style-type: none">• Aumentar el rango IR del sensor.• Revise que la tensión de alimentación esta dentro de las especificaciones del sensor. |

Overview

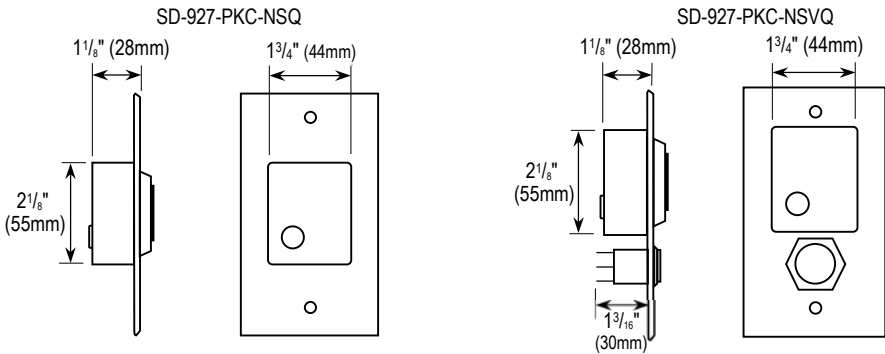

ADVERTENCIA IMPORTANTE: El montaje incorrecto que conduce a la exposición a la lluvia o la humedad dentro del gabinete podría causar una descarga eléctrica peligrosa, dañar el dispositivo y anular la garantía. Los usuarios e instaladores son responsables de garantizar que este producto esté correctamente instalado y sellado.

IMPORTANTE: Los usuarios e instaladores de este producto son responsables de garantizar que la instalación y configuración de este producto cumpla con todas las leyes y códigos nacionales, estatales y locales relacionados con los dispositivos de cierre y egreso. SECO LARM no será responsable por el uso de este producto en violación de las leyes o códigos vigentes.

Advertencia de la Propuesta 65 de California: Estos productos pueden contener sustancias químicas que el Estado de California reconoce como causantes de cáncer y defectos de nacimiento u otros daños reproductivos Para obtener más información, visite www.P65Warnings.ca.gov.

GUARANTÍA: Este producto SECO-LARM tiene garantía en contra de defectos de material y mano de obra siempre y cuando se utilice en un servicio normal por un periodo de un (1) año a partir de la fecha de venta al cliente consumidor final. La obligación de SECO-LARM está limitada a reparar o reemplazar cualquier parte defectuosa si la unidad se regresa a SECO-LARM, con el costo de transporte pagado por adelantado. Esta Garantía se invalidará si se causa algún daño o se atribuye a actos de Dios, mal uso o abuso físico, uso no apropiado o anormal, o por una instalación defectuosa, o si por cualquier otra razón que SECO-LARM establezca que determinado equipo no está operando de manera apropiada como resultado de causas distintas a los defectos del material o la mano de obra. La única obligación de SECO-LARM y el rescate exclusivo del comprador deberá limitarse sólo al reemplazo o reparación, de acuerdo con la opción que brinde SECO-LARM. Bajo ninguna circunstancia, SECO-LARM será responsable de cualquier daño especial, colateral, incidental o consequential personal o daños de propiedad de cualquier tipo al comprador o a cualquier otro.

NOTA: La póliza de SECO-LARM es una que se continúa a desarrollar y mejorar; por lo tanto, SECO-LARM se reserva el derecho a cambiar las especificaciones sin previo aviso. SECO-LARM tampoco es responsable por los errores de impresión. Todas las Marcas registradas son propiedad de SECO-LARM U.S.A., Inc. O de sus respectivos propietarios. Copyright © 2022 SECO-LARM U.S.A., Inc. Todos los derechos reservados.

SECO-LARM® U.S.A., Inc.

16842 Millikan Avenue, Irvine, CA 92606
Phone: (949) 261-2999 | (800) 662-0800

Website: www.seco-larm.com
Email: sales@seco-larm.com

 PICPN3

MI_SD-927PKC-NSxQ_220901_SP.docx